

## COMPACT

L'accesso alla qualità e alla precisione

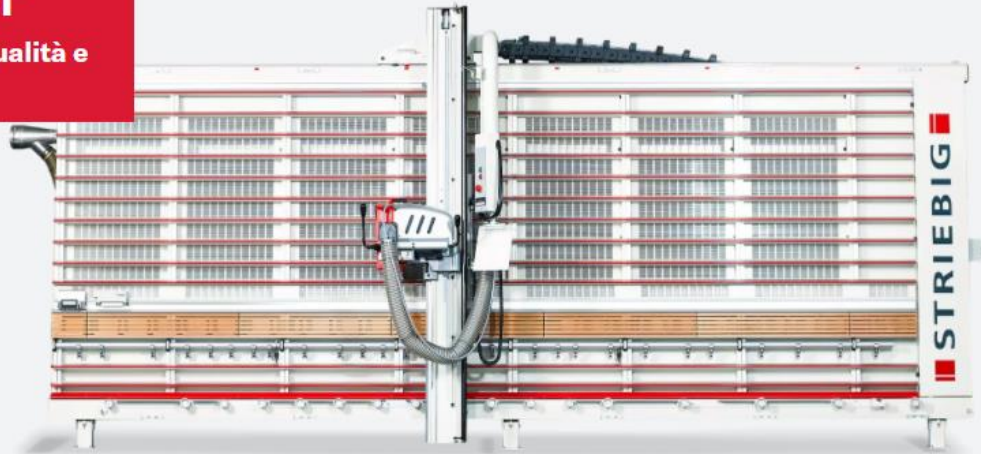

## La STRIEBIG COMPACT - la classe di accesso flessibile

### STRIEBIG COMPACT in evidenza

#### L'accesso alla qualità e alla precisione

La classe di accesso manuale per tutte le esigenze. Il modello COMPACT è disponibile in un ampio schema di dimensioni e copre l'intervallo di taglio da 3100 x 1644 mm (modello 4164) a 5350 x 2200 mm (modello 6220). A lei la scelta.

#### La colonna motore

Garanzia di precisione angolare e solidità: la struttura in acciaio della colonna motore è particolarmente stabile e durevole. Il suo doppio bloccaggio assicura una precisione angolare assoluta.

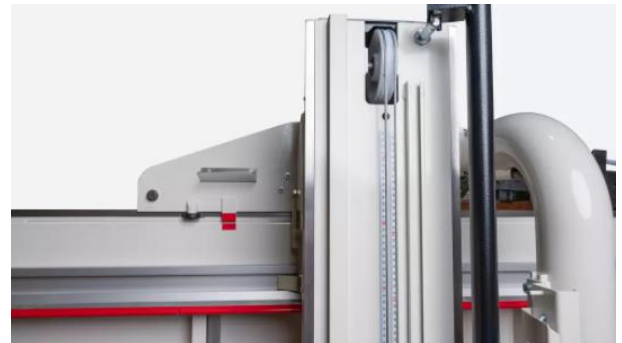

#### Il gruppo sezionatrice

Il motore: forte e potente, 3,9 kW (5,3 PS). La guida: senza gioco e scorrevole. In combinazione con il robusto cuscinetto del carrello motore, questo garantisce facilità e precisione del lavoro per anni.



## Il telaio della macchina

Precisione grazie alla stabilità. Il binario di guida superiore, l'appoggio centrale e l'appoggio a rulli sono assolutamente paralleli tra loro. Ciò garantisce la precisione di taglio per molti anni e un elevato livello di sicurezza d'investimento.



## La classe di accesso flessibile

La STRIBIG COMPACT offre numerose funzioni e fornisce quindi valore aggiunto. Ogni dettaglio del modello COMPACT è sorprendente.

## Dotazione di serie

### Ampio equipaggiamento di serie

- Telaio della sezionatrice solido, autoportante, saldato durevolmente, resistente alla torsione
- Costruzione in acciaio robusta e duratura della colonna motore
- Il robusto cuscinetto del carrello del motore assicura un'elevata precisione di taglio
- Motore potente e a basse vibrazioni da 3,9 kW (5,3 CV)
- Aspirazione polvere TRK
- Griglia di alluminio a scomparsa automatica con supporti in plastica
- Dispositivo per il montaggio a parete
- Appoggio a rulli fino a 17 posizioni con 3 pedali del freno
- Appoggio centrale diviso ad altezza di lavoro ottimale di lunghezza fino 5,50 m, con griglie in alluminio
- Appoggio per pezzi piccoli integrato, in legno, di lunghezza fino a 5,65 m
- Isolamento acustico ultra-silenzioso per ridurre il rumore della lama della sega
- Freno motore elettromagnetico

## Dati tecnici

Peso della sezionatrice	ca 910 kg
Profondità di taglio	60 mm
Potenza del motore della sezionatrice	3,9 kW (5,3 CV)
Diametro della lama	250 mm
Alesaggio della lama	30 mm <sup>*1</sup>
Livello di pressione acustica di emissione sul posto di lavoro L <sub>pA</sub>	82 dB <sup>*2</sup>
Velocità della lama	5250 giri/min
2 attacchi di aspirazione	ø 100 mm
Potenza connessa	5,9 kW
Connessione alla rete	3 x 400 V / 50 Hz

<sup>\*1</sup> con 2 fori secondari Ø 7 mm, raggio 21 mm

<sup>\*2</sup> norme di misurazione e valori di emissione secondo la norma EN 1870-14, margine per l'incertezza di misurazione K = 4 dB (A).

<sup>\*3</sup> Aspirazione principale possibile a sinistra o a destra. Aspirazione telaio a destra (fisso). (Tutti i dati si riferiscono al tipo COMPACT 6220)

### Per tutte le macchine vale quanto segue:

Efficiente aspirazione della polvere TRK notevolmente inferiore a 2 mg/m<sup>3</sup>. Per il rispetto dei valori indicativi di TRK, deve essere garantita una capacità di aspirazione di 20 m/sec. (depressione ca. 1400 Pa. / COMPACT ca. 1470 Pa) deve essere assicurata alla presa di collegamento.

### Nota tecnica:

temperatura ambiente ammessa min: + 5° / max. + 40° Celsius

Umidità relativa: 19 - 95% senza condensa

In caso di fluttuazioni di rete superiori al +/- 10% della tensione nominale, sul luogo di utilizzo deve essere installato uno stabilizzatore di tensione.

I dati tecnici sono valori standard.

Si riserva il diritto di apportare modifiche per ulteriori sviluppi.

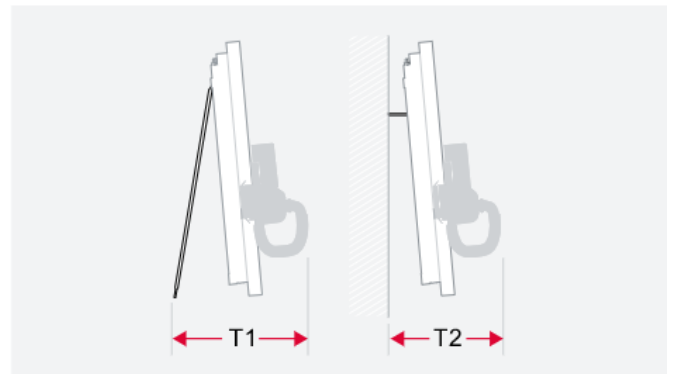
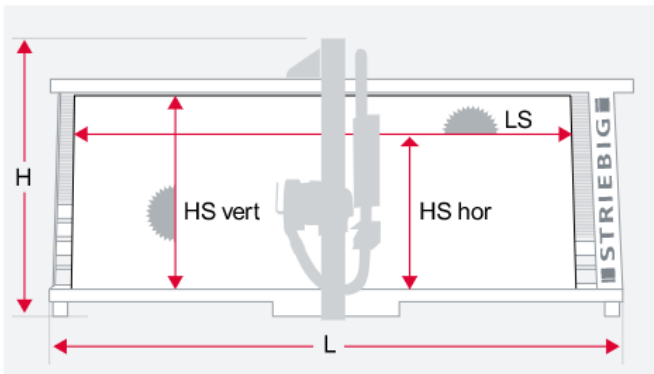

### Dimensione in mm

Tipo	L*	H	T1 libero	T2 Parete
6220	6505	2980	1466	1441
6207	6505	2838	1428	1428
6164	6505	2400	1391	1391
5220	5826	2980	1466	1441
5207	5826	2838	1428	1428
5164	5826	2400	1391	1391
4220	4256	2980	1466	1441
4207	4256	2838	1428	1428
4164	4256	2400	1391	1391

\* L = Lunghezza totale della macchina

### Intervallo di taglio in mm

Tipo	LS	HS verticale	HS orizzontale
6220	5350	2200	2100
6207	5350	2070	1958
6164	5350	1640	1532
5220	4600	2200	2100
5207	4600	2070	1958
5164	4600	1640	1532
4220	3100	2200	2100
4207	3100	2070	1958
4164	3100	1640	1532